



SHARK LED

Luminario LED para vialidades.

Luminario fabricado en fundición a presión de aluminio, recubierto con pintura electrostática de color gris y óptica de policarbonato. Dedicado para el alumbrado público como avenidas principales y secundarias, perímetros industriales, parques o cualquier otra en donde se desee una iluminación segura y fiable. Posee un sistema de iluminación LED de alta eficiencia con el cual hace de éste luminario la primera opción entre nuestros proyectistas por ser una solución completamente auto-sustentable.

Potencias disponibles

Código Code	Descripción Description	Potencia (W) Power	Flujo Lum. (lm) Luminous flux	Eficacia (lm/W) Efficacy	Corriente. (A)	Peso. (Kg)
P504570-01	SHARK LED 60W	60	7,800	130	0.500 - 0.216	2.4
P504571-01	SHARK LED 80W	80	10,400	130	0.666 - 0.288	5.2
P504572-01	SHARK LED 100W	100	13,500	135	0.833 - 0.361	5.2
P504573-01	SHARK LED 120W	120	16,200	135	1.0 - 0.433	5.4
P504574-01	SHARK LED 150W	150	20,250	135	1.2 - 0.541	5.4

Resumen de Rendimiento

Voltaje de operación / Input voltage	120 - 277 V~	Hermeticidad / IP Protection	66
Frecuencia de operación / Operating frequency	50 / 60Hz	Resistencia a impactos / IK	08
Temperatura de Color / TCC	5 000 K	Tipo de LED / LED type	SAMSUNG 3535
Vida útil / Lifespan	100 000 h	Garantía / Warranty	5 años / Years
Capacidad de atenuación / Dimming capability	0 - 10 V	Ángulo de apertura / Beam Angle	Tipo II media
Rango de Temp. de Operación / Operation Temp. Range	-40 - 45°C	IRC / CRI	>70
Factor de potencia / Power factor	>0.9	Tipo de montaje / Mounting type	Brazo de poste
Protección contra sobretensiones / Surge protection	10 kV	Humedad promedio de operación / Average operating humidity	10~90%

Dimensiones

	A	B	C	D	*
60 W	490	176	78	63	
80-100-120-150 W	715	270	94	63	

* Unidades en milímetros

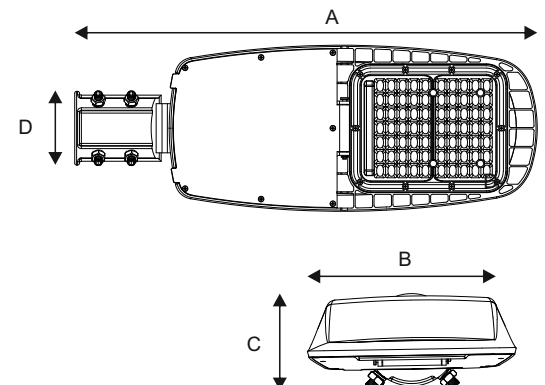

Curva Fotométrica

SHARK LED 60W

CDL Polar

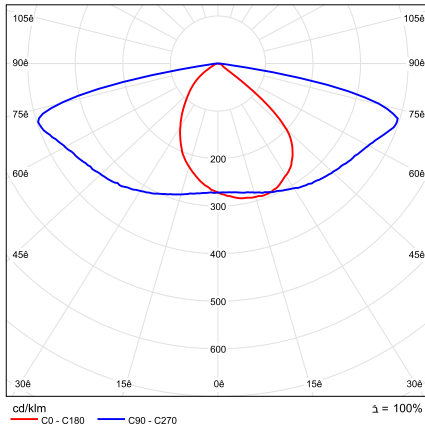

CDL Lineal

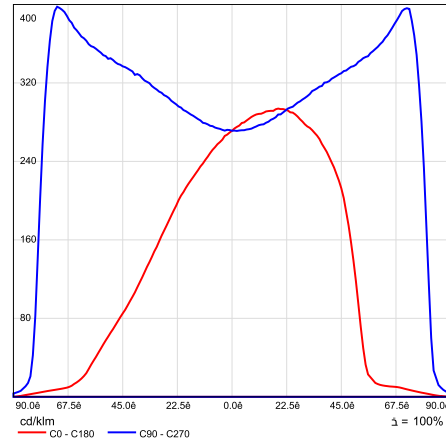

Densidad Lumínica

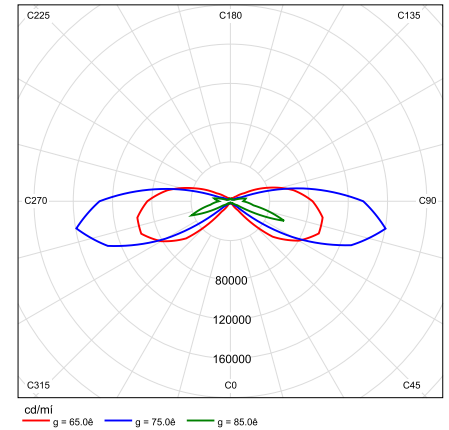

SHARK LED 80W

CDL Polar

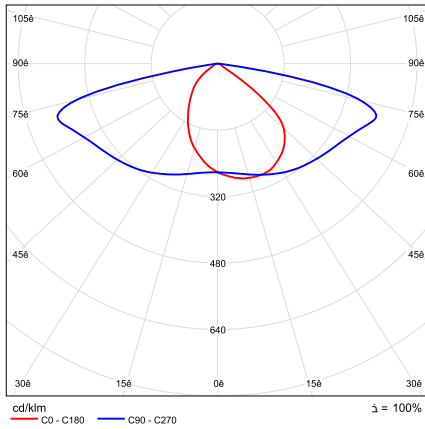

CDL Lineal

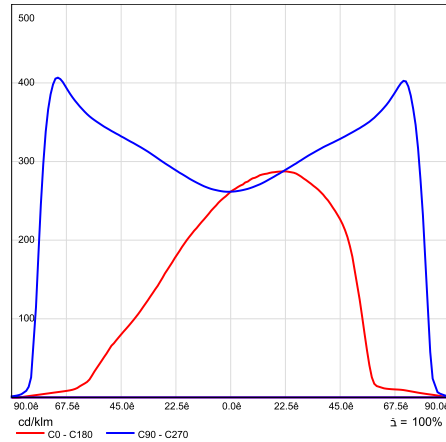

Densidad Lumínica

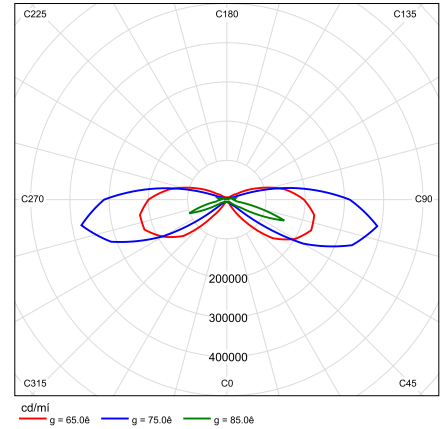

SHARK LED 100W

CDL Polar

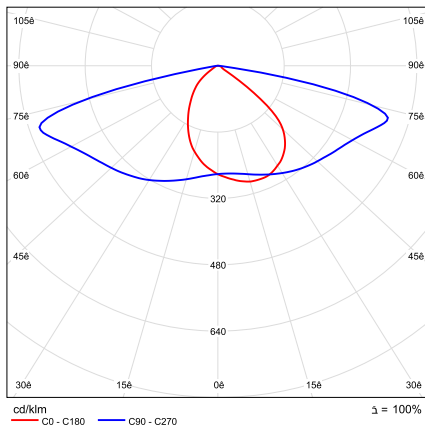

CDL Lineal

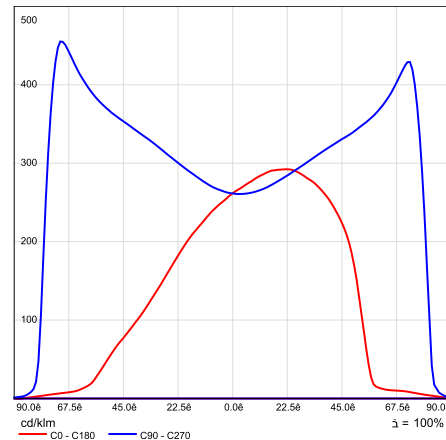

Densidad Lumínica

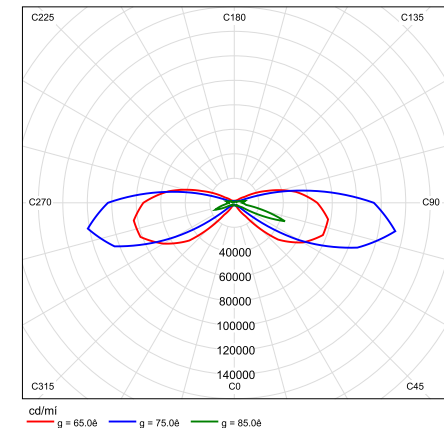

SHARK LED 120W

CDL Polar

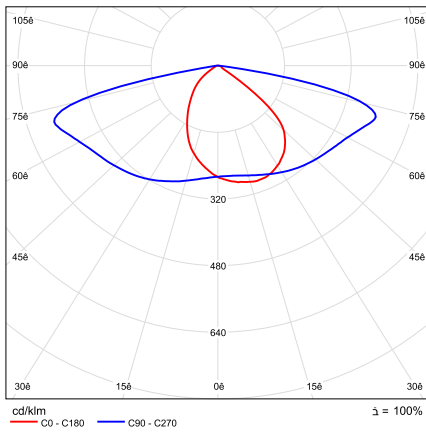

CDL Lineal

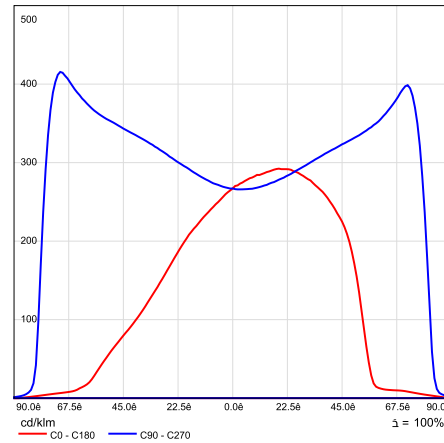

Densidad Lumínica

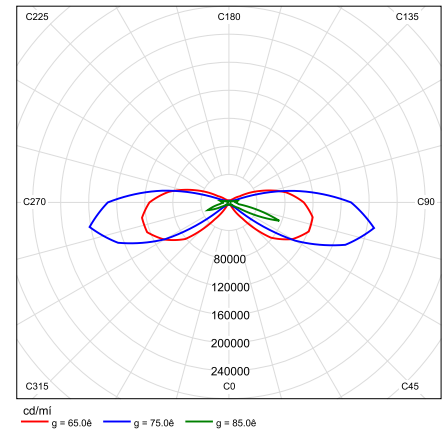

SHARK LED 150W

CDL Polar

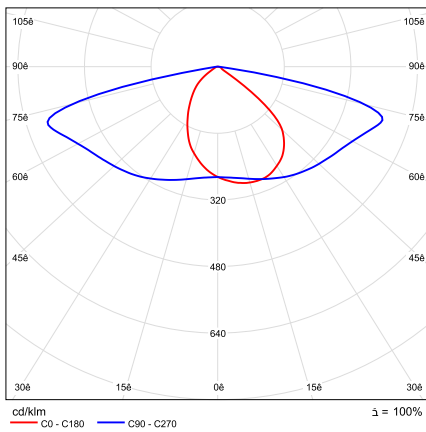

CDL Lineal

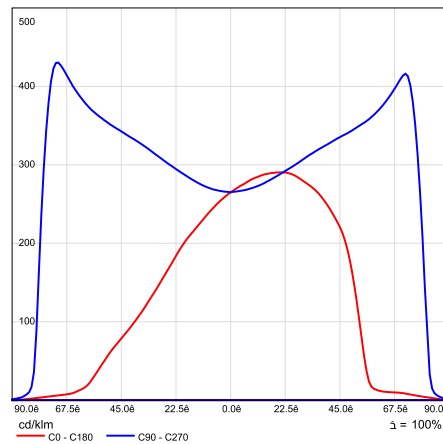

Densidad Lumínica

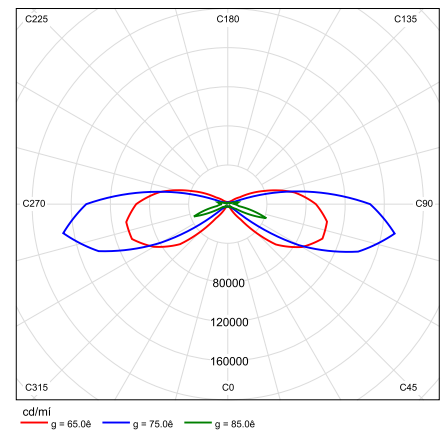

Otras configuraciones.

Código Code	Descripción Description	Observaciones Observations
P504570-36	SHARK LED 60 W C/F 3P	FOTOCELDA DE 3 PINES
P504576-36	SHARK LED 80 W C/F 3P	FOTOCELDA DE 3 PINES
P504577-36	SHARK LED 100 W C/F 3P	FOTOCELDA DE 3 PINES
PDTE	SHARK LED 120 W C/F 3P	FOTOCELDA DE 3 PINES
PDTE	SHARK LED 150 W C/F 3P	FOTOCELDA DE 3 PINES